

Uwaga:

\* - wymiar blachy przed tłoczeniem

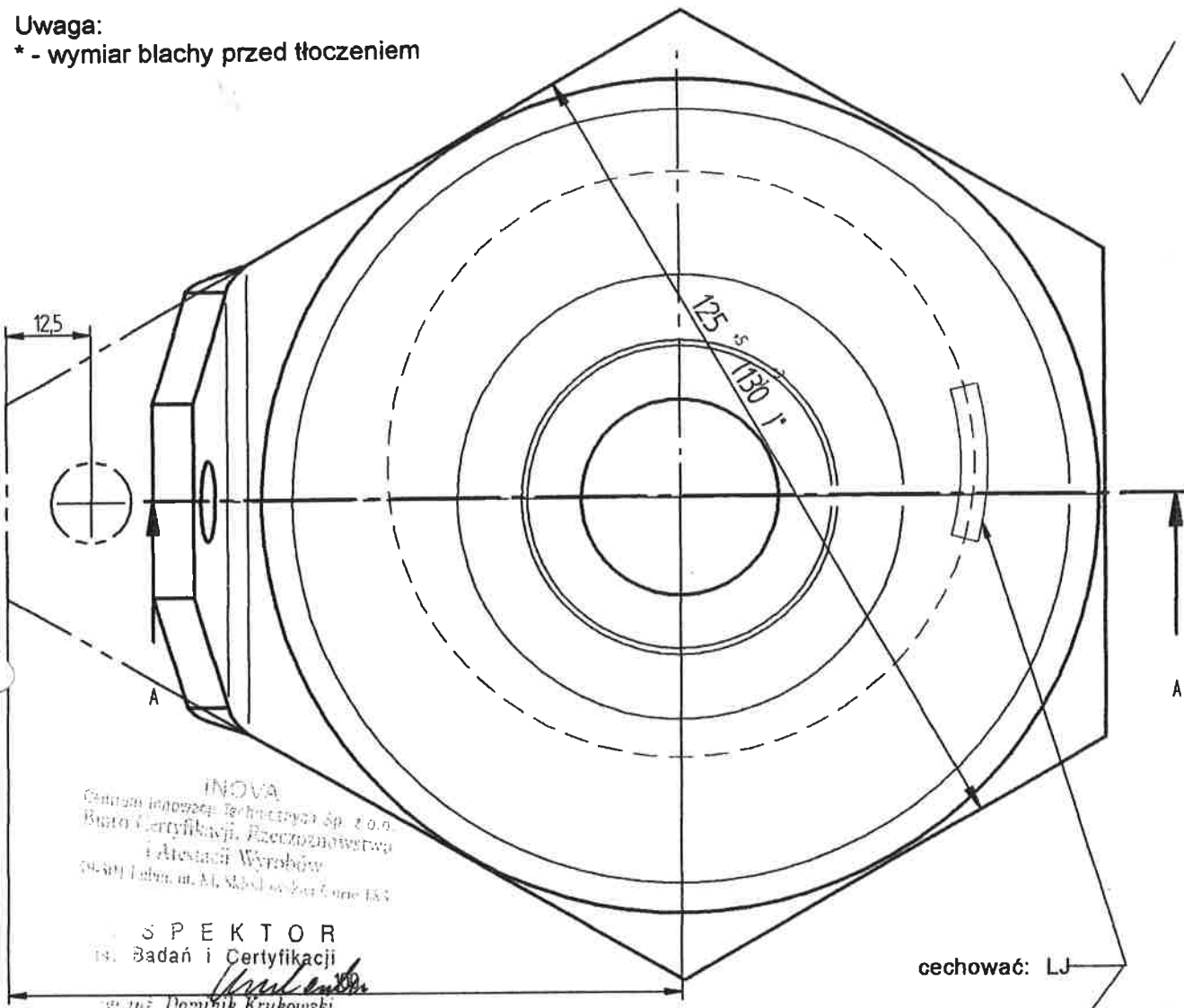

INOVA  
Centrum Inżynierii Technicznej Sp. z o.o.  
Biuro Certyfikacji, Pomiernictwa  
i Atestacji Wzrostów  
29-401 Lubin, ul. M. Skłodowska-Curie 133

SPEKTOR  
Biuro Badań i Certyfikacji  
*[Signature]*  
mgr inż. Doruchnik Krukowski

cechować: LJ

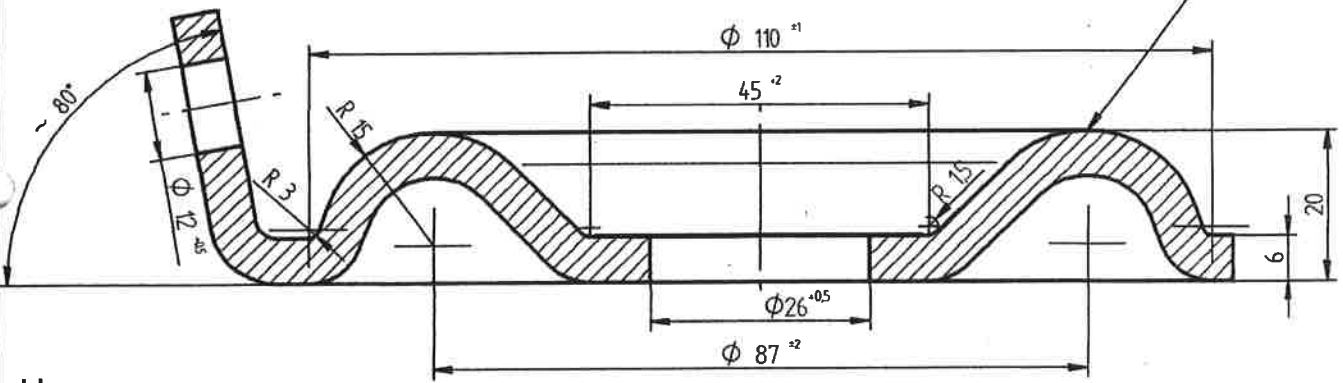

Uwaga

1. Materiał: St3S AL; St3SX; 08X; S235JRG2

Imię i nazwisko			Podpis	Data	Materiał nr normy	Nazwa przedmiotu
Konstruował					wg uwagi 1	Podkładka kształtowa sześciokątna wieszakowa
Kreslił			S.Chudy	27.05.10		
Sprawdził			St. Skrzela	27.05.10		
Zatwierdził			St. Skrzela	27.05.10		
Podz.	Format	PPUH "ELJOT" ZPCh 55-330 Miękinia ul. Kościuszki 48 A i B	Nr. rysunku		Ilość	Masa
1:1	A4		ELJOT	EMW-67W 400.030E	1	0,85 kg